

FOR.
EVER

INFORMAZIONI TECNICHE

Technical sheet/ Datenblatt/ Fiches techniques/ Техническая информация

Mobili portalavabo sospesi H56 con lavabo integrato

Wall mounted vanity H56 with integrated basin/ Waschtischunterschranke H56 mit Integriertem Waschbecken/ Meubles sous-vasque suspendus H56 avec vasque intégrée/ Тумбы навесные высотой 56 см со столешницей с интегрированной раковиной

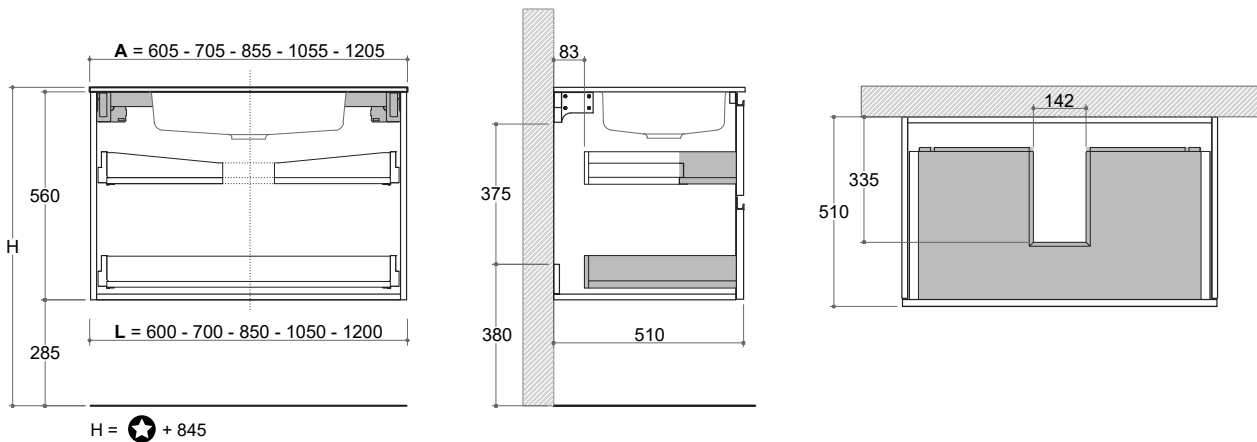

Allacciamenti idraulici e elettrici

Hydraulic fittings and electrical connection/ Hydraulische und elektrische Anschlüsse/ Raccordements hydrauliques et connexions électriques/ Гидравлические и электрические подключения

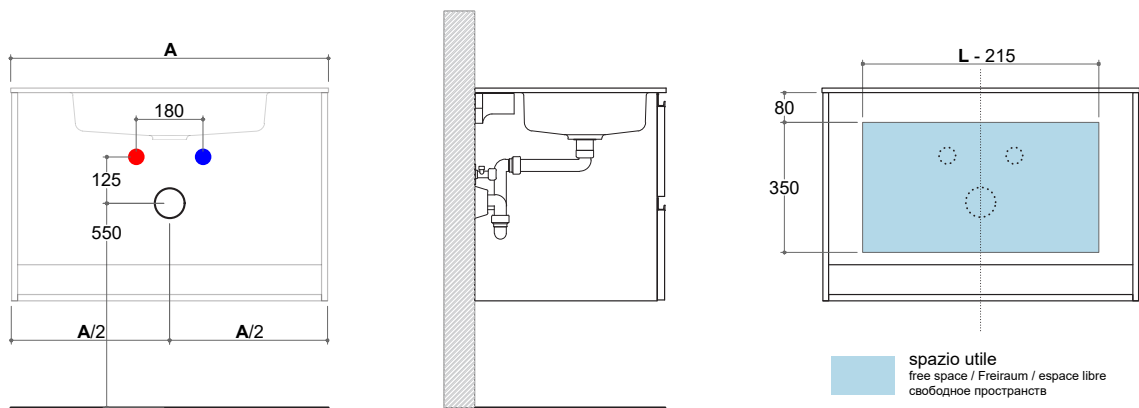

Rinforzi a muro

Wall reinforcements/ Wandverstärkungen/ barres d'armature murales/ Крепления к стене

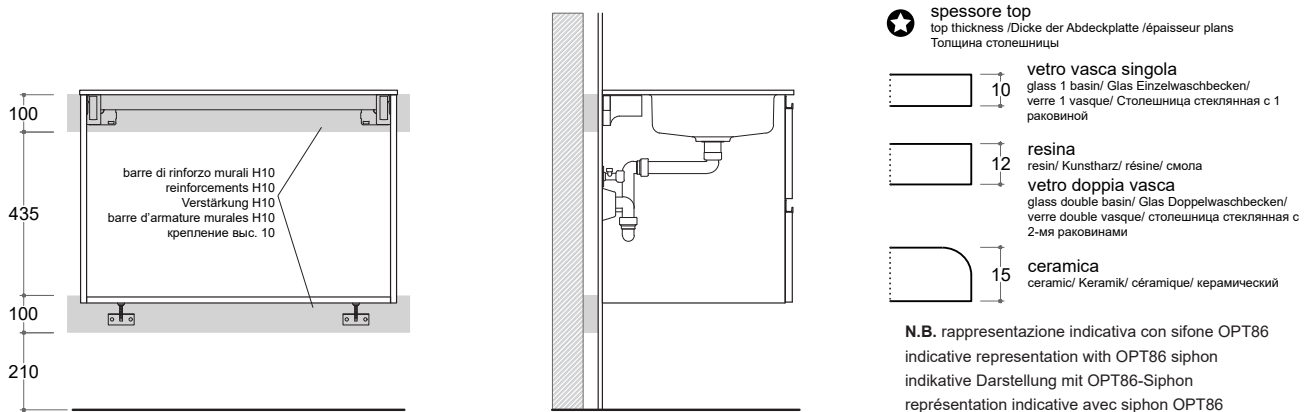

INFORMAZIONI TECNICHE

Technical sheet/ Datenblatt/ Fiches techniques/ Техническая информация

Mobili portalavabo sospesi H30 con lavabo integrato

Wall mounted vanity H30 with integrated basin/ Waschtischunterschranke H30 mit Integriertem Waschbecken/ Meubles sous-vasque suspendus H30 avec vasque intégrée/ Тумбы навесные высотой 30 см со столешницей с интегрированной раковиной

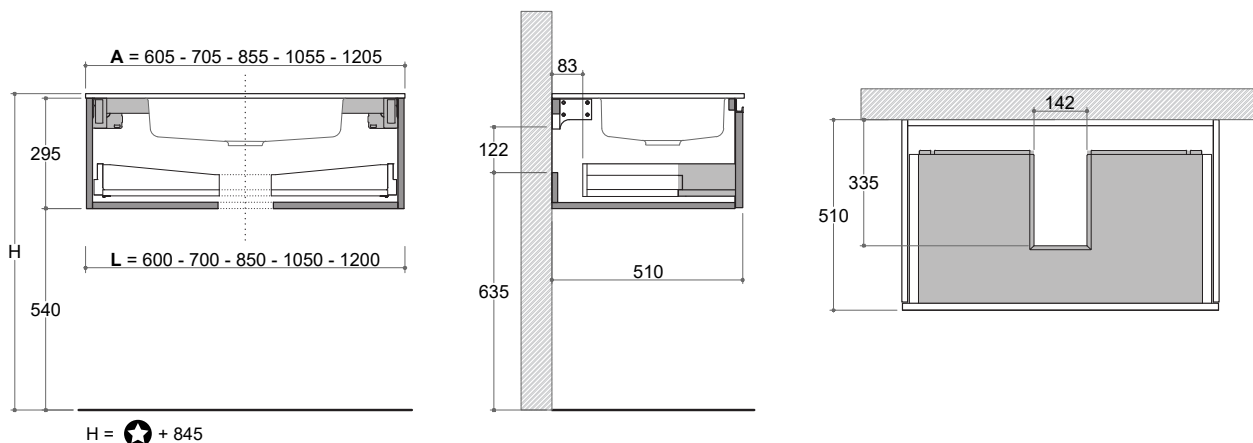

Allacciamenti idraulici e elettrici

Hydraulic fittings and electrical connection/ Hydraulische und elektrische Anschlüsse/ Raccordements hydrauliques et connexions électriques/ Гидравлические и электрические подключения

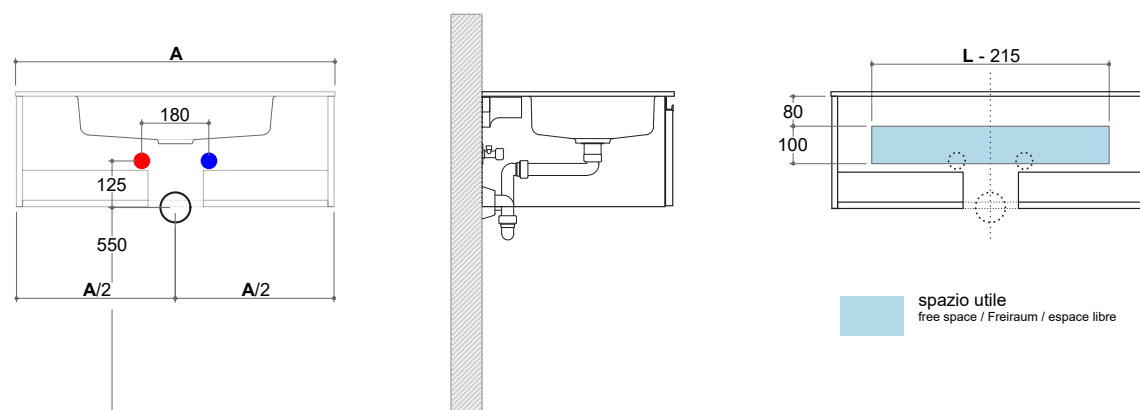

Rinforzi a muro

Wall reinforcements/ Wandverstärkungen/ barres d'armature murales/ Крепления к стене

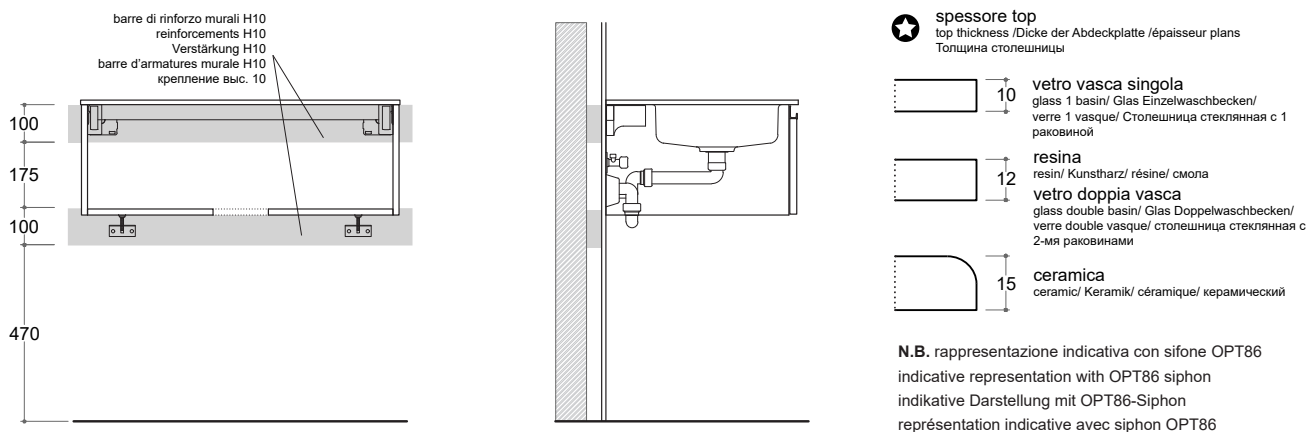

INFORMAZIONI TECNICHE

Technical sheet/ Datenblatt/ Fiches techniques/ Техническая информация

Mobili portalavabo sospesi H30 e H56 con lavabo integrato 120cm doppia vasca

Wall mounted vanity H30 and H56 with integrated 120cm double basins/ Waschtischunterschranke H56 und H30 mit integriertem Waschtisch 120cm Doppelwaschbecken/ Meubles sous-vasque H30 e H56 suspendus 120cm avec double vasque intégrée/ Тумбы навесные высотой 30 см и 56 см, длиной 120 см со столешницей с 2-мя интегрированными раковинами

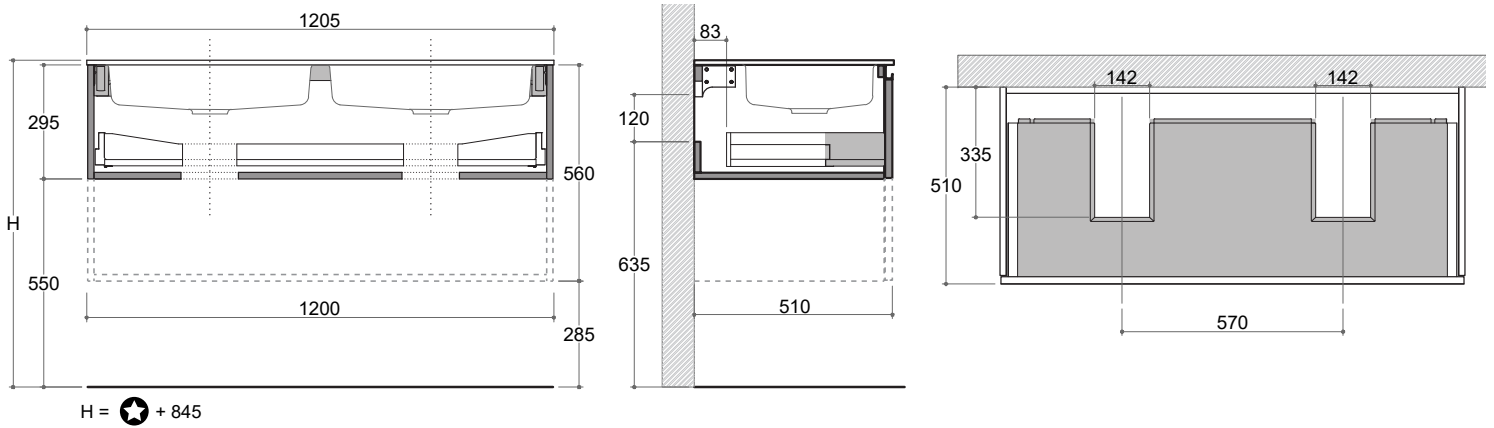

Allacciamenti idraulici e elettrici

Hydraulic fittings and electrical connection/ Hydraulische und elektrische Anschlüsse/ Raccordements hydrauliques et connexions électriques/ Гидравлические и электрические подключения

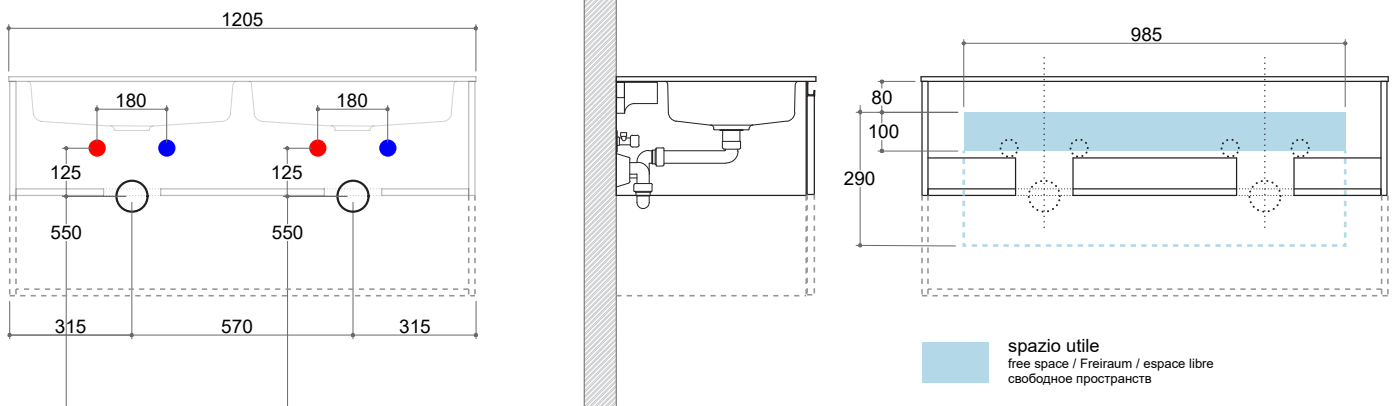

Rinforzi a muro

Wall reinforcements/ Wandverstärkungen/ barres d'armature murales/ Крепления к стене

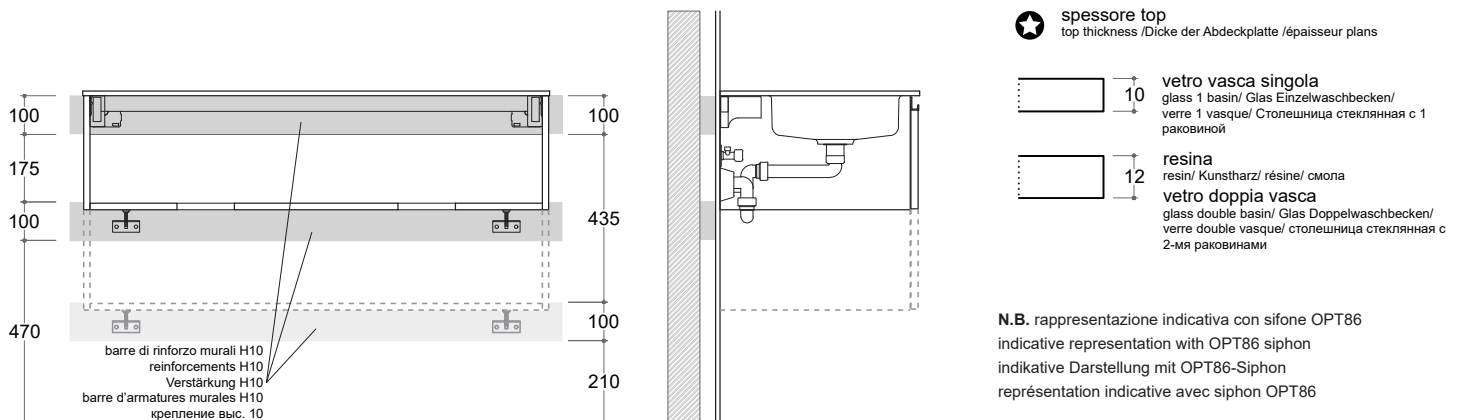

Tutte le misure sono espresse in mm

All measurements are expressed in mm / Alle Maße sind in mm angegeben / Toutes les mesures sont exprimées en mm/ Все расстояния указаны в миллиметрах

Forever

INFORMAZIONI TECNICHE

Technical sheet/ Datenblatt/ Fiches techniques/ Техническая информация

Mobili portalavabo sospesi H30 e H56 con lavabo integrato 105 -120cm vasca Dx o Sx

Wall mounted vanity H30 and H56 with integrated basin 105-120cm Rth or Lth basin/ Waschtischunterschranke H30 und H56 mit Integriertem Waschtisch 105-120cm Waschbecken rechts oder links/ Meubles sous-vasque suspendus 105-120cm avec vasque intégrée a droite ou á gauche/ Тумбы навесные высотой 30 см и 56 см, длиной 105 -120 см со столешницей с интегрированной раковиной справа или слева

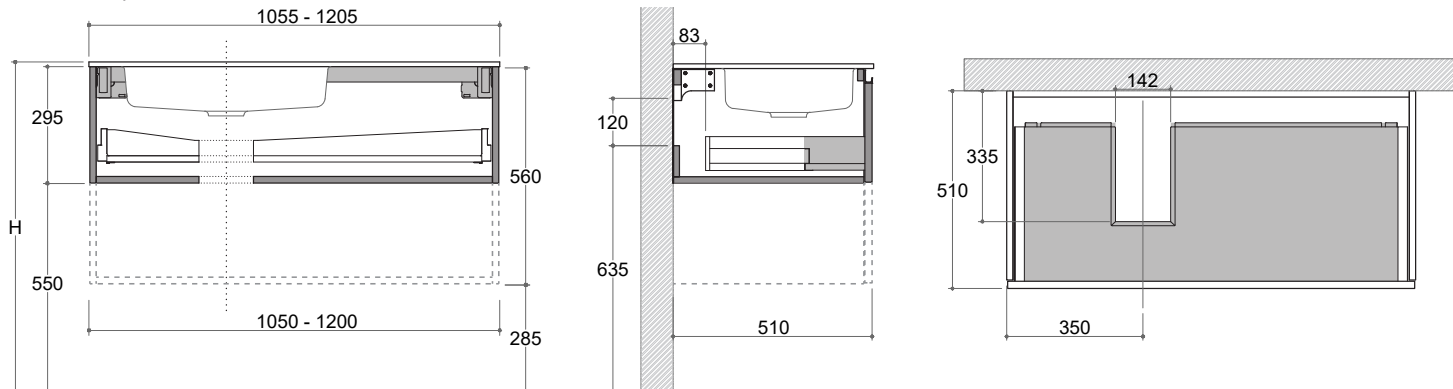

H = + 845

Allacciamenti idraulici e elettrici

Hydraulic fittings and electrical connection/ Hydraulische und elektrische Anschlüsse/ Raccordements hydrauliques et connexions électriques/ Гидравлические и электрические подключения

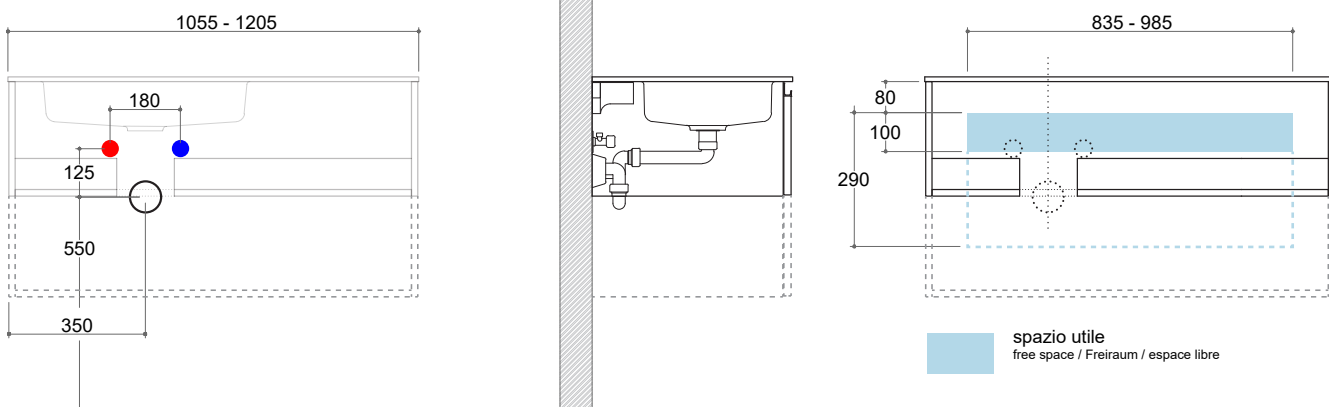

Rinforzi a muro

Wall reinforcements/ Wandverstärkungen/ barres d'armature murales/ Крепления к стене

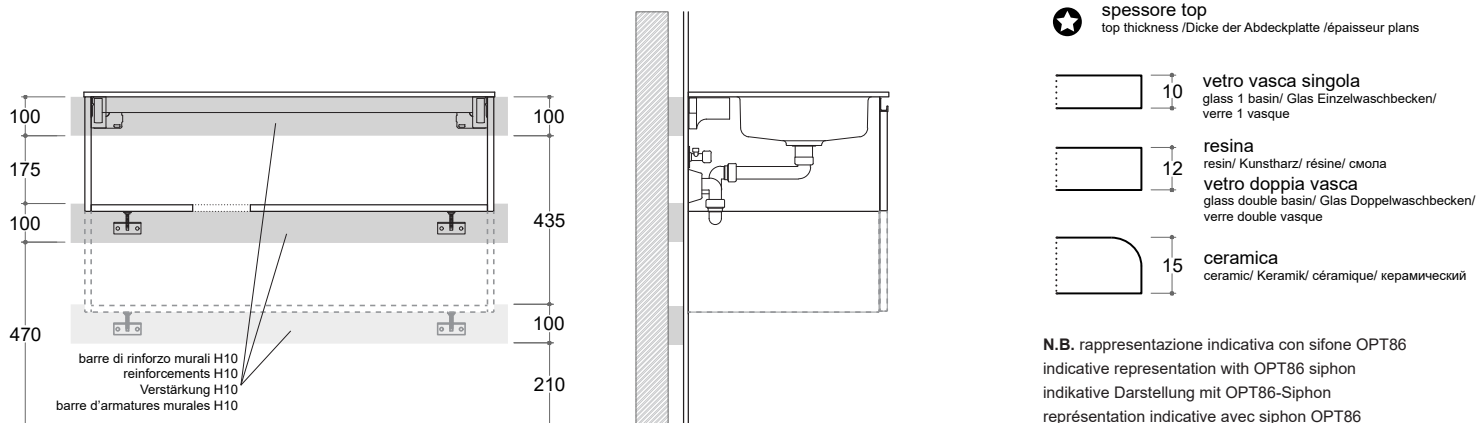

Tutte le misure sono espresse in mm

All measurements are expressed in mm / Alle Maße sind in mm angegeben / Toutes les mesures sont exprimées en mm/ Все расстояния указаны в миллиметрах

Forever

INFORMAZIONI TECNICHE

Technical sheet/ Datenblatt/ Fiches techniques/ Техническая информация

Mobili portalavabo sospesi H30 e H56 con lavabo integrato 140cm doppia vasca in ceramica

Wall mounted vanity H30 and H56 with integrated basin 140cm with ceramic double basins/ Waschtischunterschranke H30 und H56 mit Integriertem Waschtisch 140cm Doppelwaschbecken aus Keramik/ Meubles sous-vasque suspendus 140cm avec double vasque en céramique/ Тумбы навесные высотой 30 см и 56 см, длиной 140 см со столешницей из санфаянса с 2-мя интегрированными раковинами

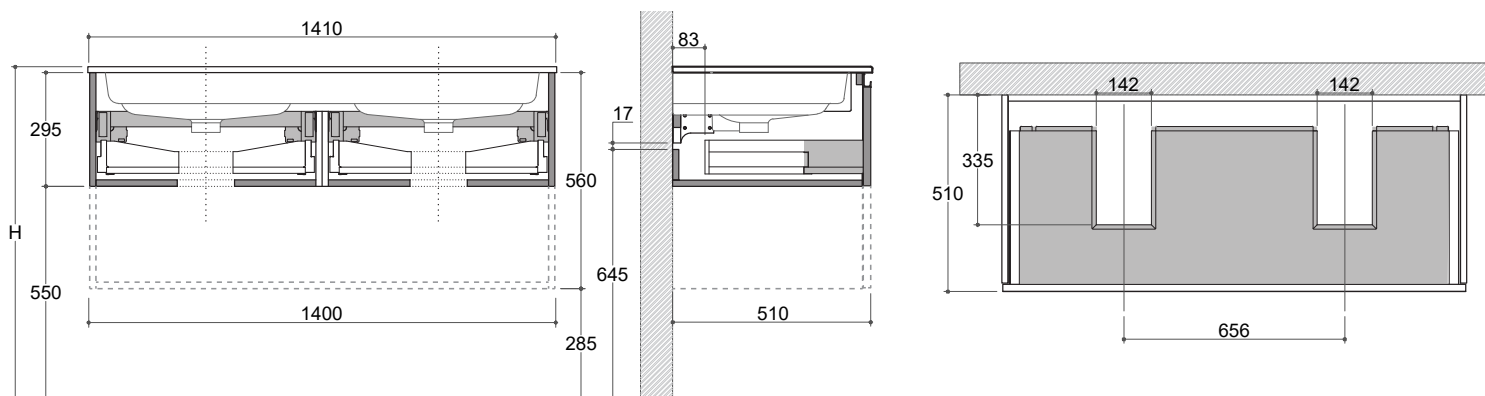

H = + 845

Allacciamenti idraulici e elettrici

Hydraulic fittings and electrical connection/ Hydraulische und elektrische Anschlüsse/ Raccordements hydrauliques et connexions électriques/ Гидравлические и электрические подключения

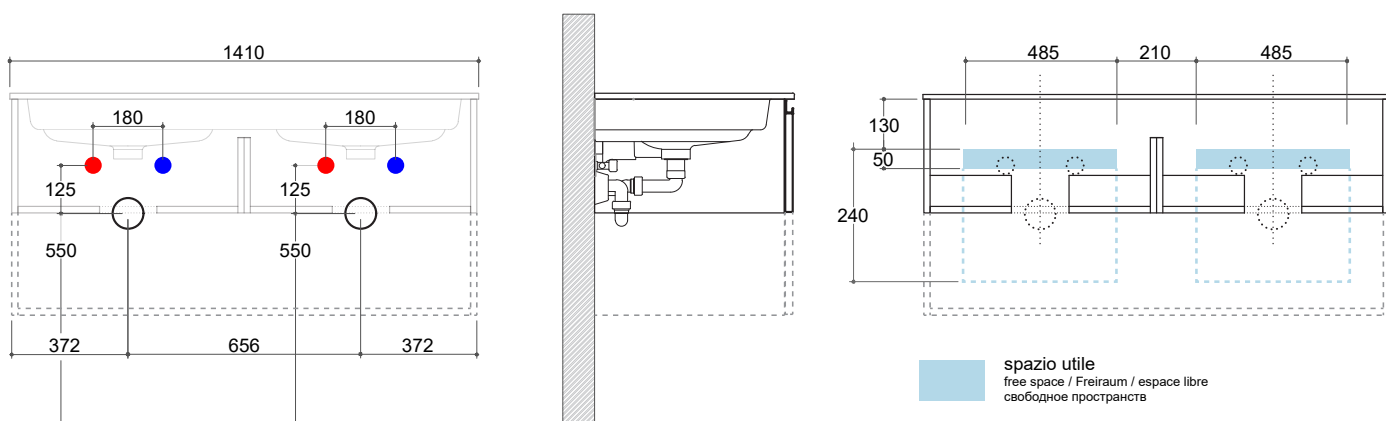

Rinforzi a muro

Wall reinforcements/ Wandverstärkungen/ barres d'armature murales/ Крепления к стене

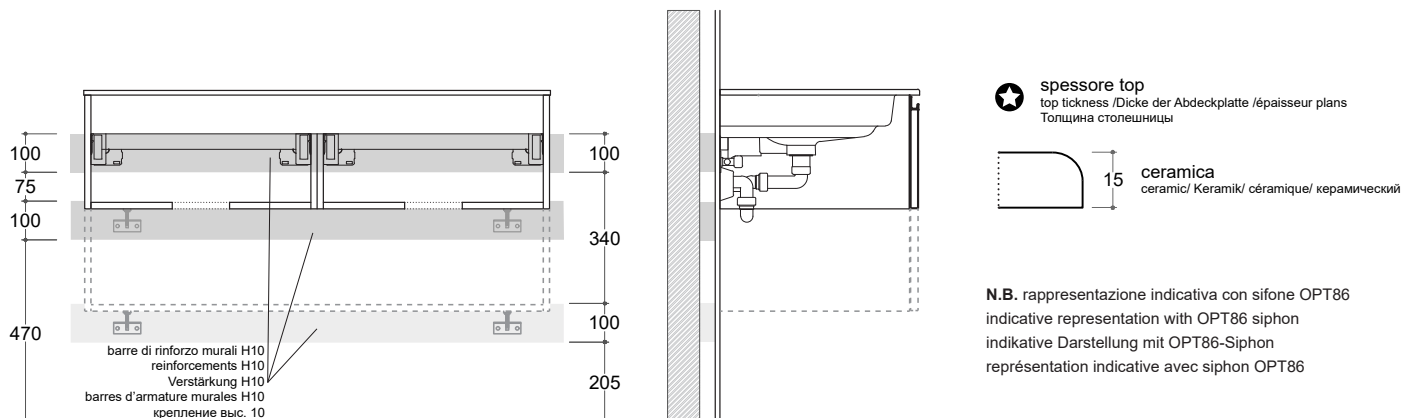

Tutte le misure sono espresse in mm

All measurements are expressed in mm / Alle Maße sind in mm angegeben / Toutes les mesures sont exprimées en mm/ Все расстояния указаны в миллиметрах

Forever

INFORMAZIONI TECNICHE

Technical sheet/ Datenblatt/ Fiches techniques/ Техническая информация

Allacciamenti idraulici per mobili portalavabo 2 o più moduli

Hydraulic fittings and electrical connection/ Hydraulische und elektrische Anschlüsse für Waschtischunterschranke (2 oder mehr Modulen)/

Raccordements hydrauliques et connexions électriques/ Гидравлические подключения для 2-х или более тумб для раковины

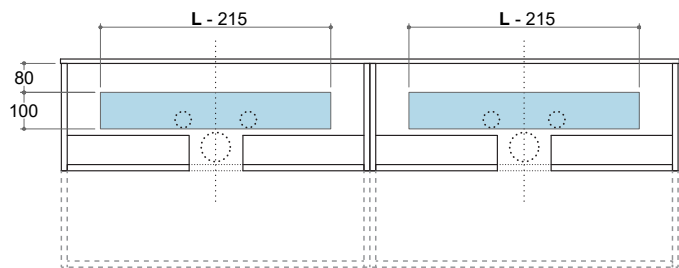
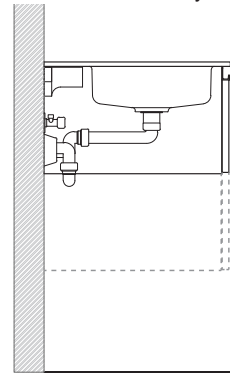
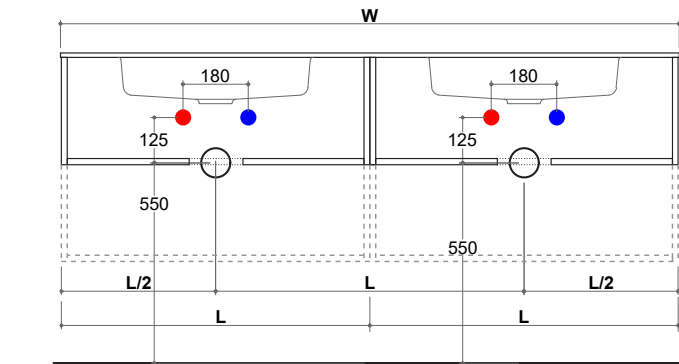

L
700
850
1050
1200

$$W = n^{\circ} \text{ basi } (L + 10)$$

spazio utile
free space/ Freiraum/ espace libre
свободное пространство

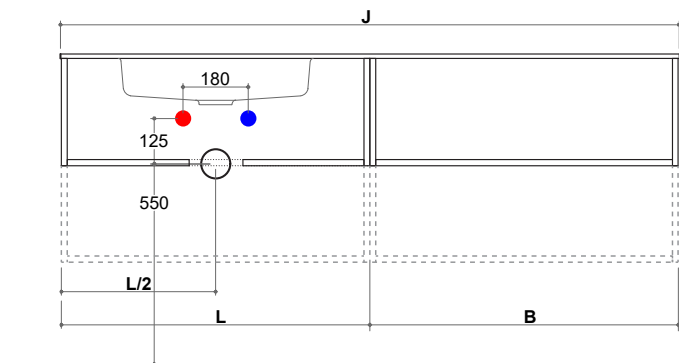

L
700
850
1050
1200

B
250
350
500
600
700
850
1050
1200

$$J = L + B + 10$$

spazio utile
free space/ Freiraum/ espace libre
свободное пространство

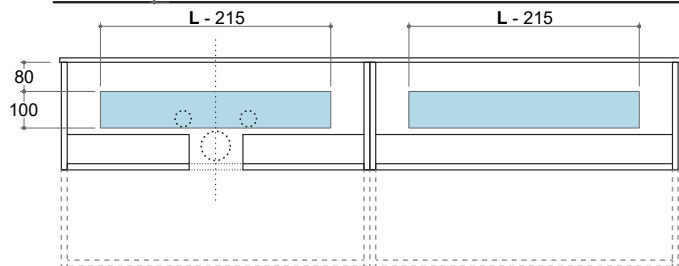

Rinforzi a muro

Wall reinforcements/ Wandverstärkungen/ barres d'armature murales/ Крепления к стене

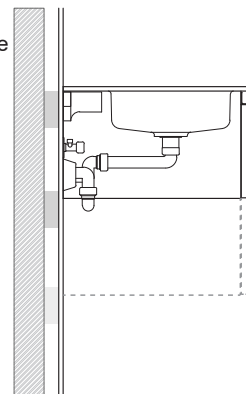
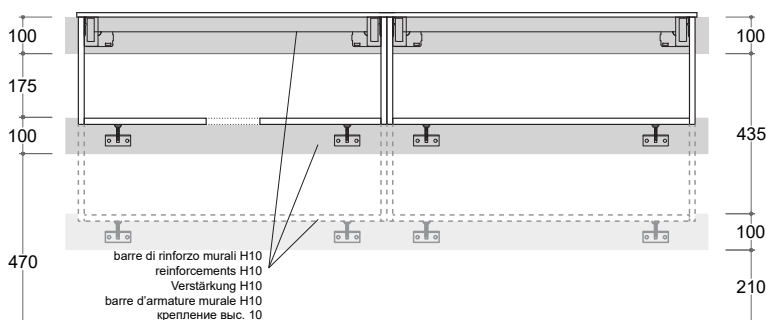

Tutte le misure sono espresse in mm

All measurements are expressed in mm/ Alle Maße sind in mm angegeben/ Toutes les mesures sont exprimées en mm/ Все расстояния указаны в миллиметрах

Forever

INFORMAZIONI TECNICHE

Technical sheet/ Datenblatt/ Fiches techniques/ Техническая информация

Colonna 1 anta (destra o sinistra)

Suspended tall unit with 1 door (right or left)/ Hängender Hochschrank mit 1 Tür (links oder rechts)/ Colonne suspendue avec 1 porte (droite ou gauche)/ Колонна с 1 дверцей (правой и левой)

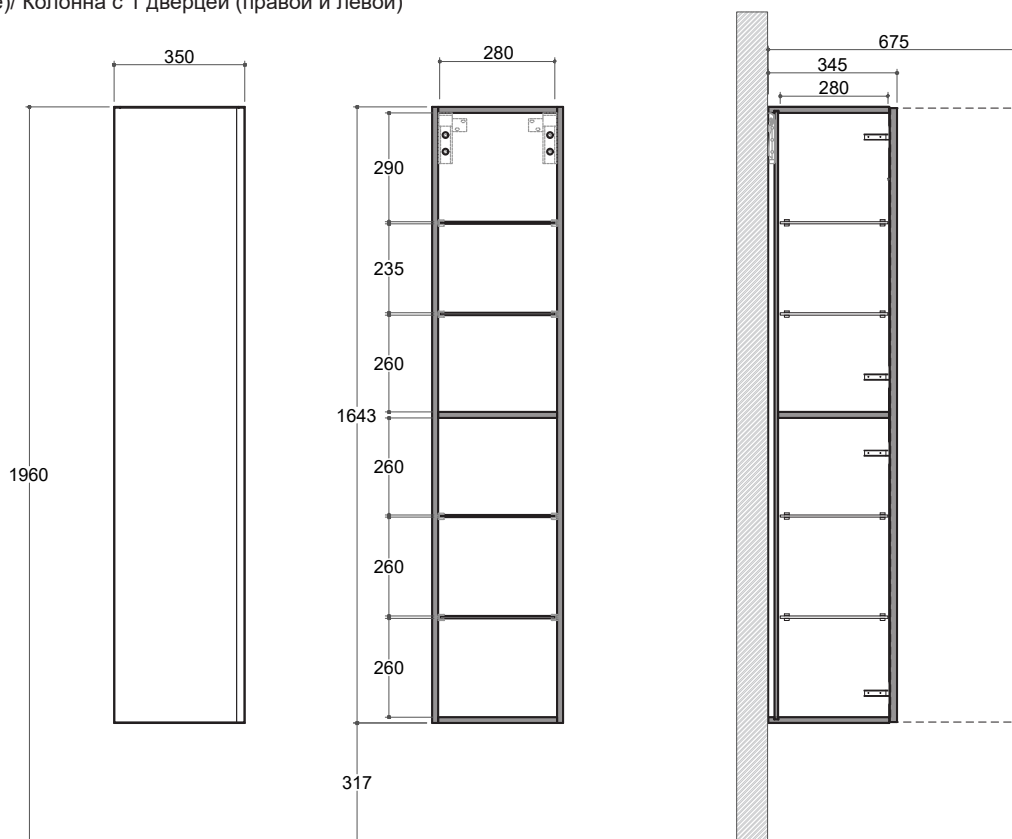

Rinforzi a muro

Wall reinforcements/ Wandverstärkungen/ barres d'armature murales/ Крепления к стене

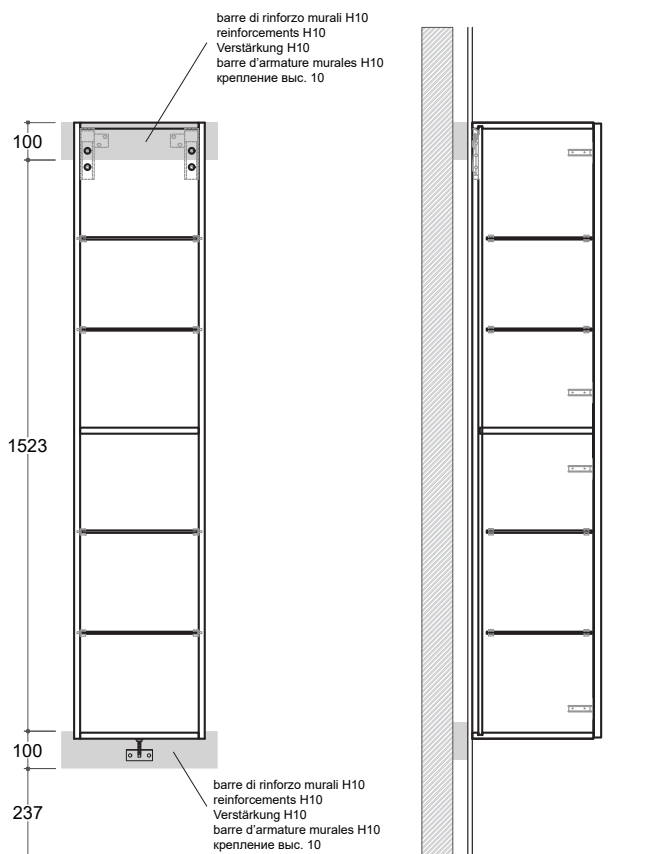

Tutte le misure sono espresse in mm

All measurements are expressed in mm/ Alle Maße sind in mm angegeben/ Toutes les mesures sont exprimées en mm/ Все расстояния указаны в миллиметрах

Forever

INFORMAZIONI TECNICHE

Technical sheet/ Datenblatt/ Fiches techniques/ Техническая информация

Colonna 2 ante (destra o sinistra)

Suspended tall unit with 2 doors (right or left)/ Hängender Hochschrank mit 2 Türen (links oder rechts)/ Colonne suspendue avec 2 portes (droite ou gauche)/ Колонна с 2 дверцами (правыми или левыми)

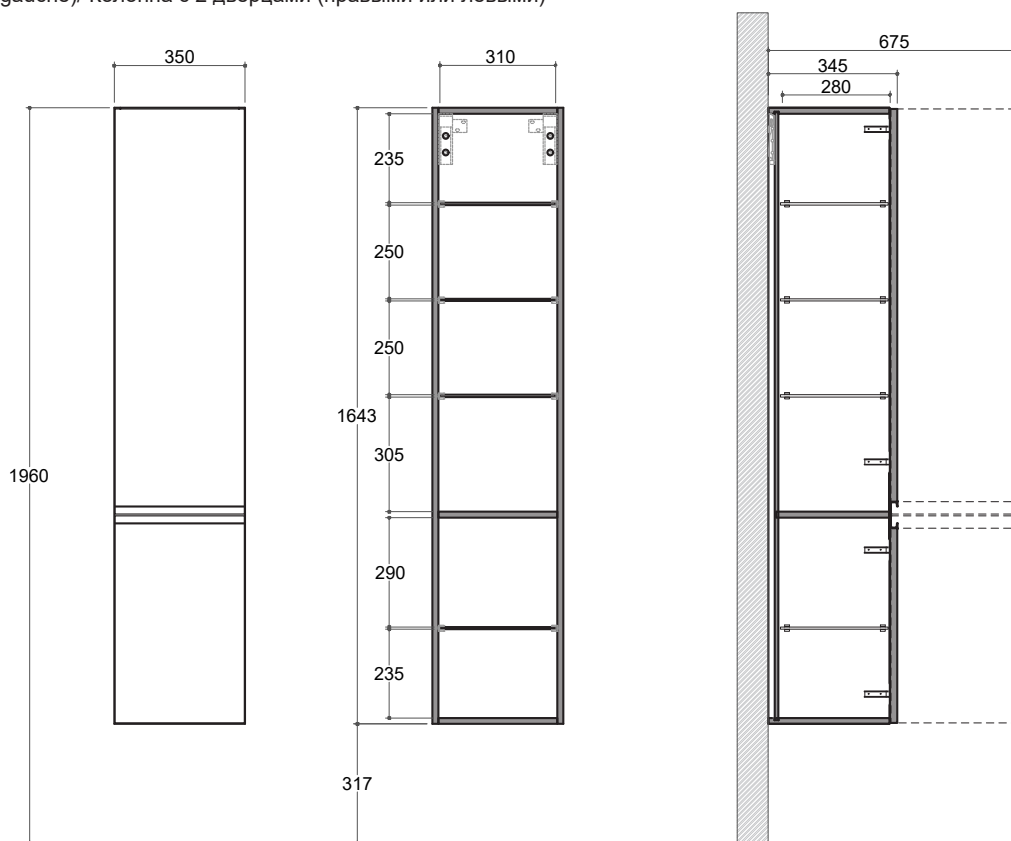

Rinforzi a muro

Wall reinforcement/ Wandverstärkungen/ barres d'armature murales/ Крепления к стене

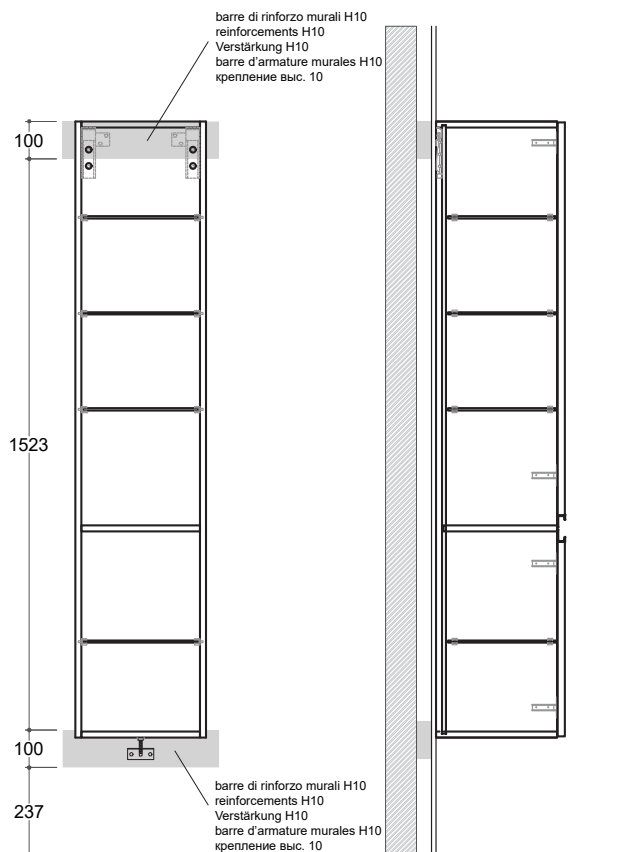

Tutte le misure sono espresse in mm

All measurements are expressed in mm/ Alle Maße sind in mm angegeben/ Toutes les mesures sont exprimées en mm/ Все расстояния указаны в миллиметрах

Forever

INFORMAZIONI TECNICHE

Technical sheet/ Datenblatt/ fiches techniques/ Техническая информация

Colonna 4 ante

Suspended tall unit with 4 doors/ Hängender Hochschrank mit 4 Türen/ Colonne suspendue avec 4 portes/ Колонна с 4 дверцами

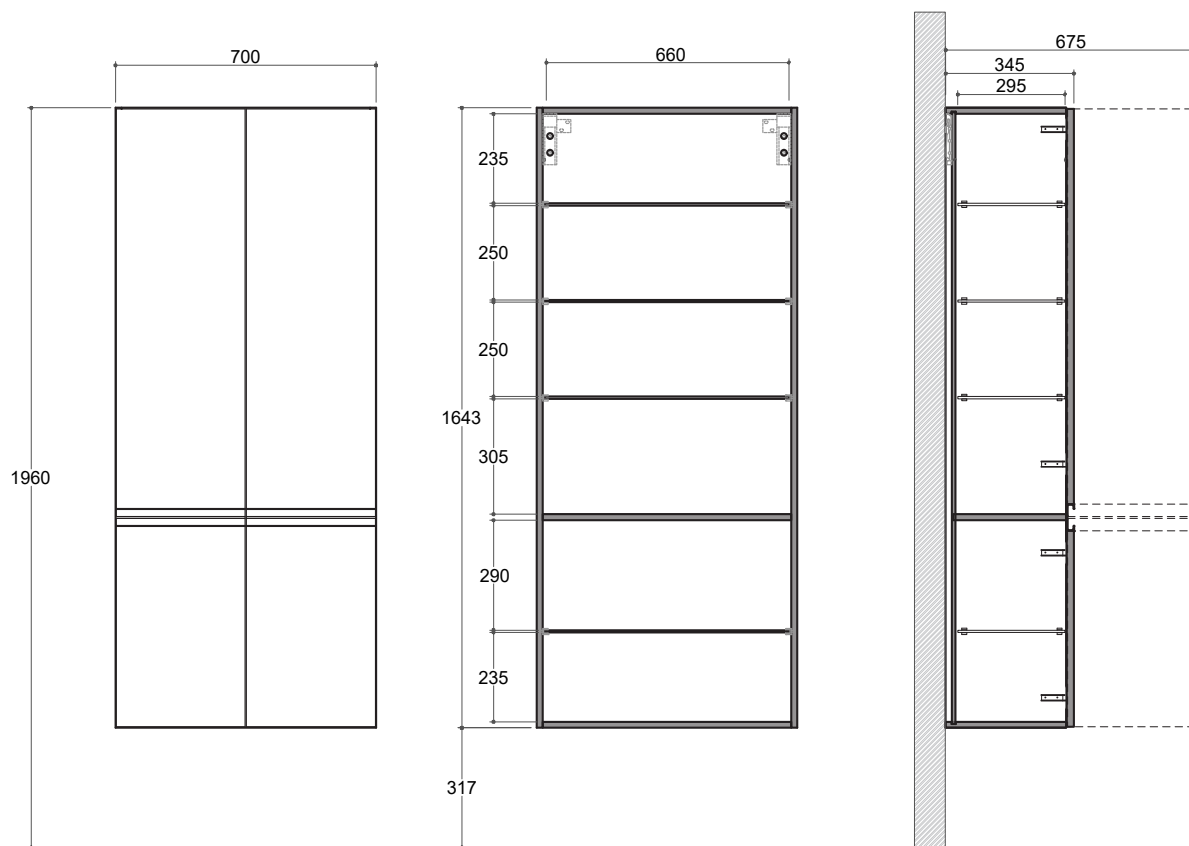

Rinforzi a muro

Wall reinforcement/ Wandverstärkungen/ barres d'armatures murales/ Крепления к стене

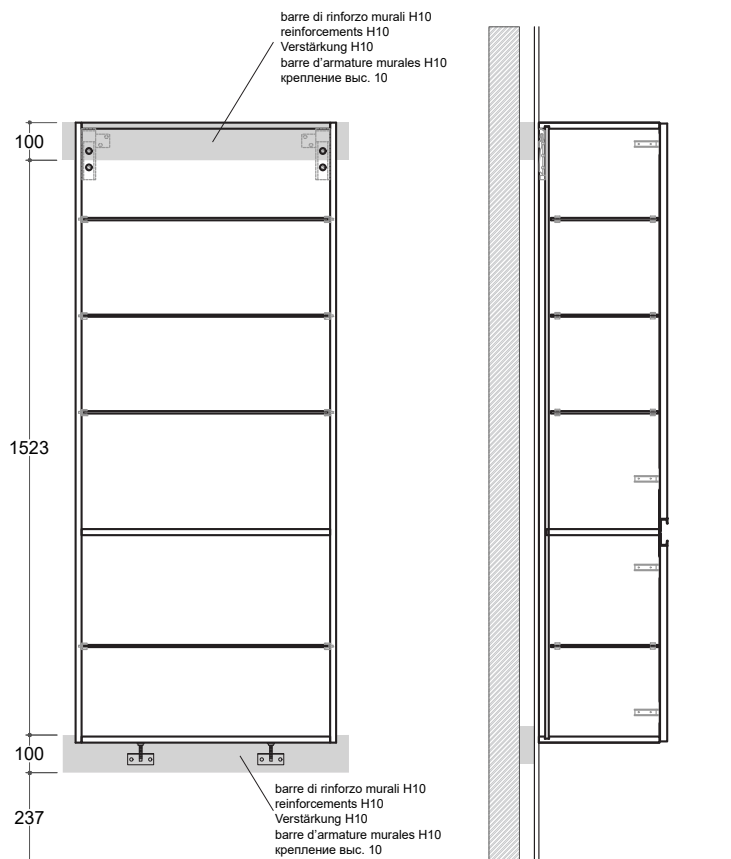

Tutte le misure sono espresse in mm

All measurements are expressed in mm/ Alle Maße sind in mm angegeben/ Toutes les mesures sont exprimées en mm

Forever

INFORMAZIONI TECNICHE

Technical sheet/ Datenblatt/ fiches techniques/ Техническая информация

Pensile 1 anta (destra o sinistra)

Wall cabinet with 1 door (right or left)/ Hängeschrank mit 1Tür (links oder rechts)/ Élement haut avec 1 porte (droite ou gauche)/ Модуль навесной с 1 дверцей (правой или левой)

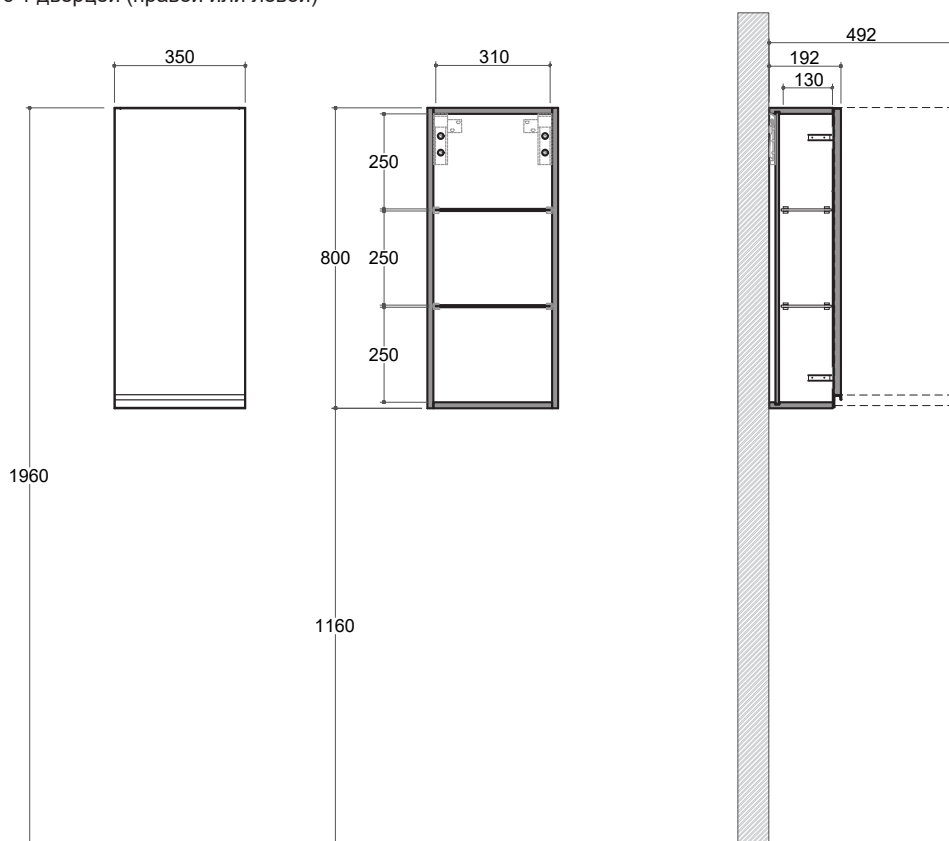

Rinforzi a muro

Wall reinforcement/ Wandverstärkungen/ barres d'armatures murales/ Крепления к стене

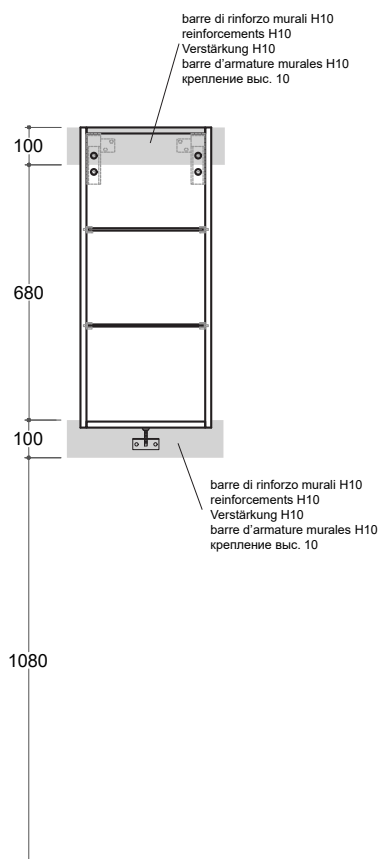

Tutte le misure sono espresse in mm

All measurements are expressed in mm/ Alle Maße sind in mm angegeben/ Toutes les mesures sont exprimées en mm

Forever

INFORMAZIONI TECNICHE

Technical sheet/ Datenblatt/ Fiches techniques/ Техническая информация

Pensile 2 ante

Wall cabinet with 2 doors/ Hängeschrank mit 2 Türen/ Élement haut avec 2 portes/ Модуль навесной с 2 дверцами

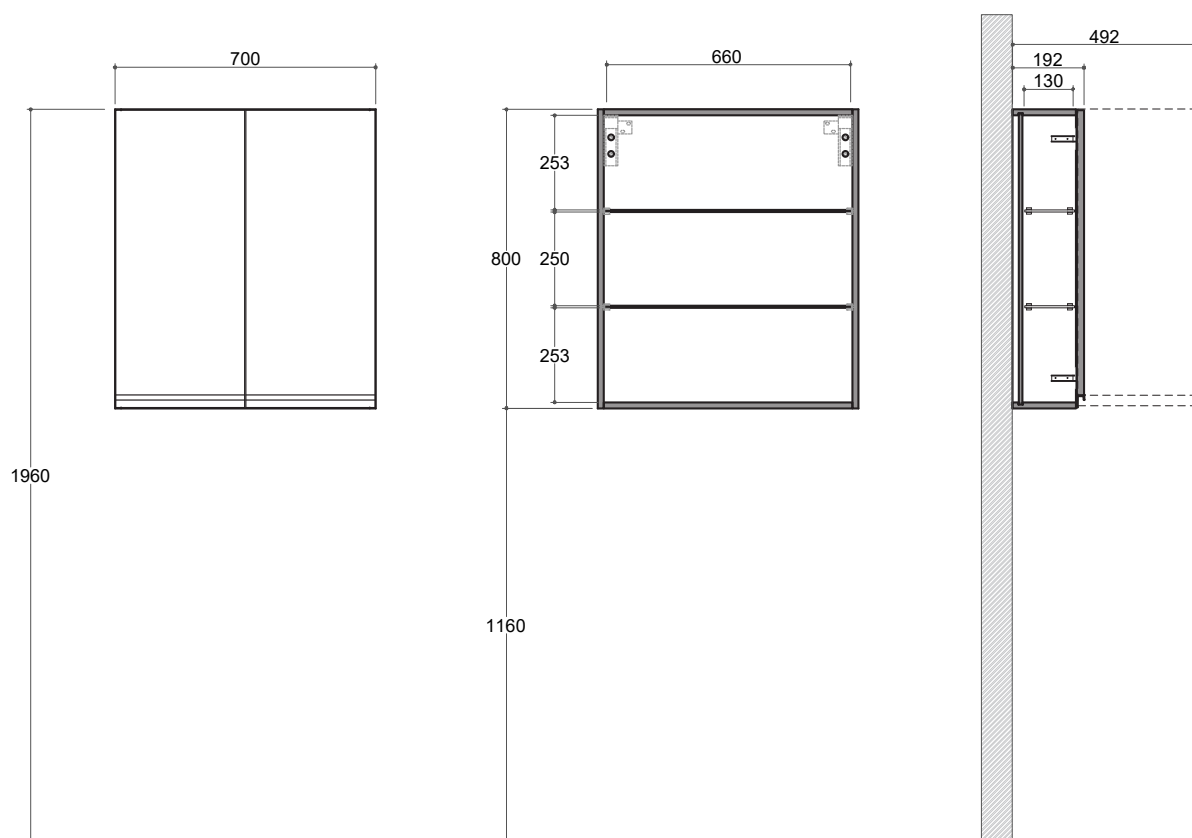

Rinforzi a muro

Wall reinforcement/ Wandverstärkungen/ barre d'armature murales/ Крепления к стене

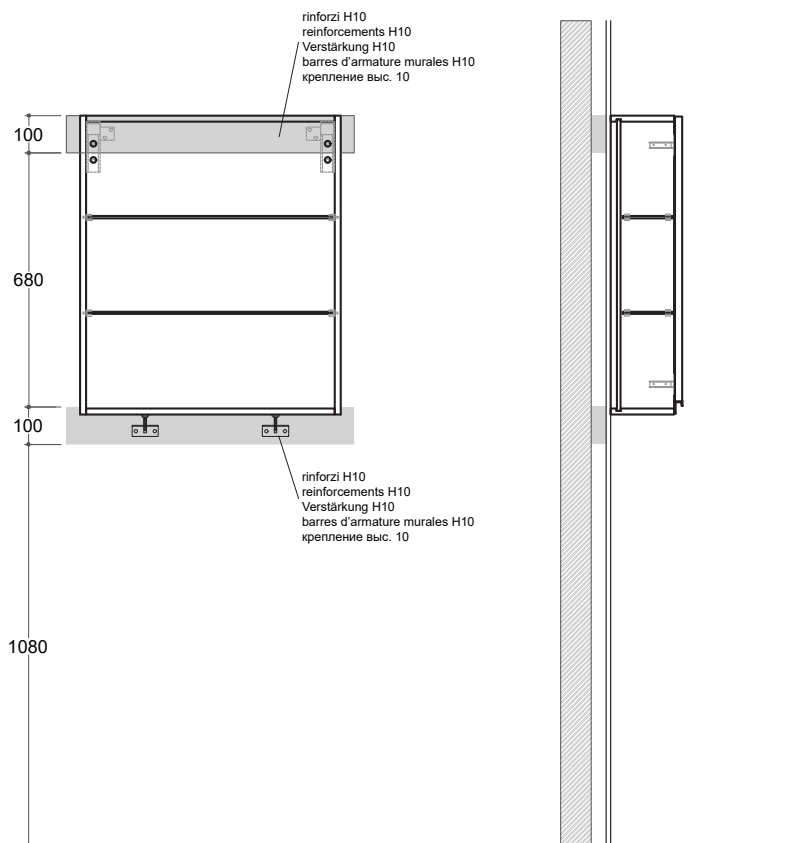

Tutte le misure sono espresse in mm

All measurements are expressed in mm/ Alle Maße sind in mm angegeben/ Toutes les mesures sont exprimées en mm/ Все расстояния указаны в миллиметрах

Forever