

qeeboo.com

MADE IN ITALY

Prodotto e distribuito da: QEEBOO MILANO S.r.l.  
Via Stendhal, 35 - 20144 Milano (MI) - Italy  
info@qeeboo.com - qeeboo.com

0070123\_v.1

## MOUNTING / MONTAGGIO

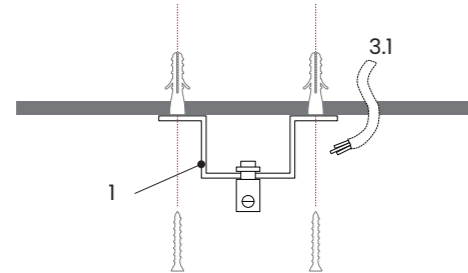

Place the bracket (1) and use it as a drilling template to mark the two fixing holes. Use the dowels that are suitable for the type of ceiling you're working on and drill the holes, then fix the ceiling rose (1).

Appoggiare la staffa rosone (1) ed usarla come dima per tracciare i due fori di fissaggio. Utilizzare dei tasselli adeguati al tipo di soffitto ed eseguire i relativi fori, fissare la staffa rosone (1) a soffitto.

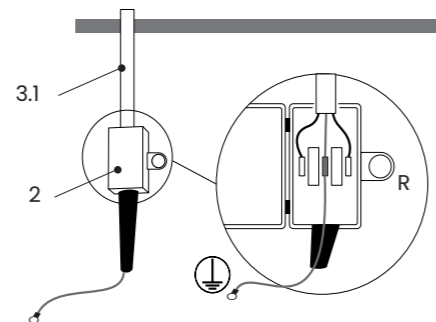

Connect the existing power supply wires (3.1) to the terminal (2). Keep the ground lead in the position shown.

Collegare i fili di alimentazione esistenti (3.1) al morsetto (2). Mantenere il cavetto di massa nella posizione indicata.

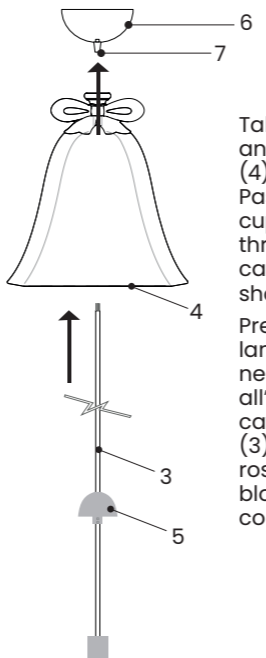

Take the lamp cable (3) and insert it into the bell (4) until the cable lock (5). Pass the cable (3) in the cup of the ceiling rose (6) through the threaded cable clamp (7) as shown in the figure.

Prendere il cavo lampada (3) ed inserirlo nella campana (4) fino all'appoggio del blocca cavo (5). Passare il cavo (3) nella coppetta del rosone (6) attraverso il bloccacavo filettato (7) come mostrato in figura.

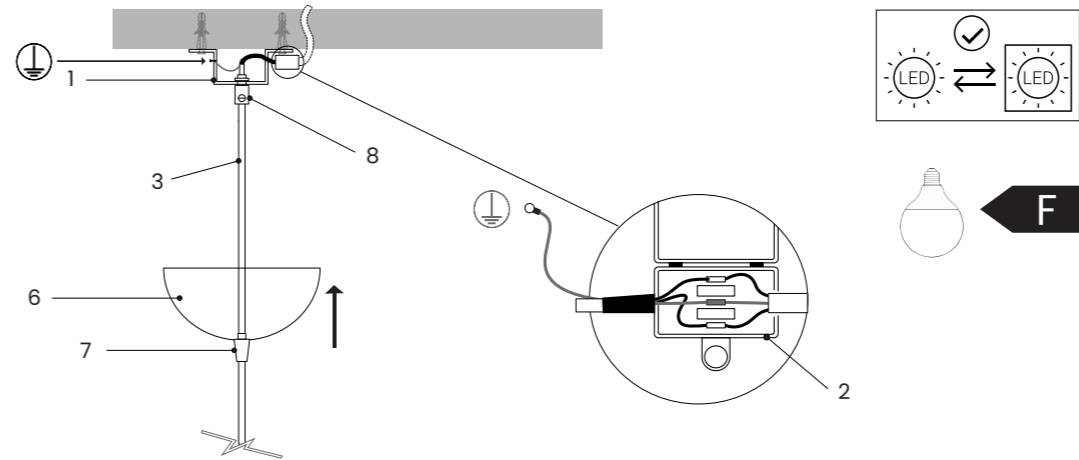

Wire the lamp with the clamp (2) by first inserting the lamp cable (3) through the screw cable clamp (8). Connect the ground cable to the bracket (1) using a self-tapping screw and a serrated washer. Slide the ceiling rose (6) onto the cable (3) up to the ceiling and tighten the threaded cable clamp (7).

Cablare la lampada con il morsetto (2) inserendo prima il cavo lampada (3) attraverso il bloccacavo a vite (8). Collegare il cavo di messa a terra con la staffa (1) mediante vite autofilettante e rondella dentellata. Far scorrere il rosone (6) sul cavo (3) fino alla battuta con il soffitto e serrare il bloccacavo filettato (7).

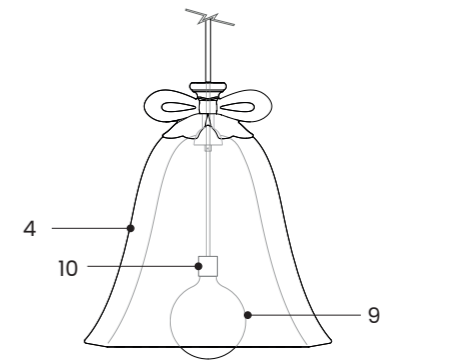

Screw the light source (9) to the lamp holder (10). The light source (9) can be replaced with a similar source considering the data indicated on the nameplate data label. We recommend using a light source with a color temperature of 3000 °K.

Avvitare la sorgente luminosa (9) al portalampada (10). La sorgente luminosa (9) può essere sostituita con sorgente analoga rispettando i dati indicati nell'etichetta dati targa. Si consiglia l'impegno di una sorgente luminosa con temperatura colore 3000°K.

qeeboo

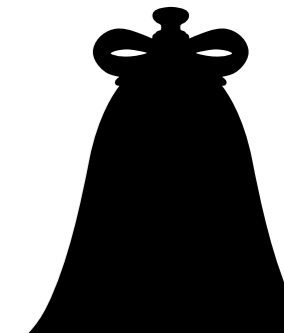

**MABELLE M**

BY

MARCEL WANDERS STUDIO

**Bell Materials / Materiali Campana**

Polyethylene / Polietilene

**Rosette Materials / Materiali del Rosone**

Steel / Acciaio

**Chandelier Weight / Peso Lampadario**

5,5 kg

**Package Weight / Peso dell'Imballo**

6,5 kg

**Dimensions / Dimensioni**

49x49x53 cm

**Package dimensions / Dimensioni dell'Imballo**

110x110x180 cm

**Light bulb / Lampadina**

LED SMD G120 17W E27 3000K(INCLUDED / INCLUSA)

**Cable Tension / Tensione Cavo**

220-240V ~ 50-60 Hz

**Characteristics / Caratteristiche**

CE IP 20



The product contains a light source of energy efficiency class F.

Il prodotto contiene una sorgente luminosa di classe di efficienza energetica F.

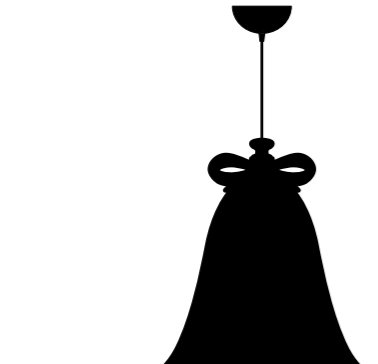

The product is not a toy, keep out of reach of children. Qeeboo Milano s.r.l. should not be held responsible in any case should products be modified without prior authorisation. For any further information do not hesitate to contact us.

Il prodotto non è un giocattolo deve essere tenuto lontano dalla portata dei bambini. Qeeboo Milano s.r.l. non si assume alcuna responsabilità per prodotti modificati senza previa autorizzazione. Per eventuali dubbi, non esistere a contattarci.

**ATTENZIONE:** la sicurezza elettrica di questo apparecchio è garantita con l'uso appropriato di queste istruzioni. Pertanto è necessario conservarle. Scollegare la corrente elettrica prima di ogni operazione di assemblaggio. Le operazioni di montaggio o manutenzione dell'apparecchio devono essere eseguite con la massima attenzione per non danneggiare i componenti. Usare esclusivamente le lampadine del tipo e potenza indicate nei dati di targa. Le parti in plastica o altri materiali di questa lampada devono essere pulite con un panno morbido e un detergente neutro. Il cavo di alimentazione può essere sostituito solo dal costruttore, dal centro di assistenza o da un installatore qualificato. QEEBOO MILANO S.r.l. non si assume alcuna responsabilità per prodotti modificati senza previa autorizzazione o montati in maniera non corretta. QEEBOO MILANO S.r.l. non potrà procedere alla sostituzione dei propri articoli per difetti di fabbricazione, se non dopo aver accertato la natura del difetto.

**WARNING:** this equipment is guaranteed only when used as indicated in these instructions. Therefore they should be kept for future reference. Disconnect the electrical power supply before beginning assembly operations. Assembly and maintenance of fixture must be performed carefully so as not to damage components. Only use bulbs of the type and wattage indicated on the rating plate. Plastic surfaces or other parts of fixture may be cleaned with a soft damp cloth and mild detergent. The feeding cable must be replaced only by the manufacturer, the service centre or a qualified technician. QEEBOO MILANO S.r.l. should not be held responsible in any case should products be modified

without prior authorisation or incorrectly assembled. QEEBOO MILANO S.r.l. will not provide a replacement of merchandise with manufacturing defects until nature of defect has been determined.

**ATTENTION:** la sécurité de l'appareil n'est garantie que si les instructions sont convenablement suivies. Il est donc nécessaire de les conserver. Couper le courant électrique avant chaque opération d'assemblage. Le montage et les manipulations de l'appareil devront être exécutés avec la plus grande attention pour ne pas abîmer ses composants. Employer exclusivement les ampoules du type et de la puissance indiquée sur la plaque de l'appareil. Les composants en plastique ou autre seront entretenus à l'aide d'un chiffon doux et de détergent neutre. Le câble d'alimentation peut être remplacé seulement par le constructeur, par le service d'assistance ou par un installateur qualifié. QEEBOO MILANO S.r.l. décline toute responsabilité pour les produits modifiés sans autorisation préalable ou montés de manière incorrecte. QEEBOO MILANO S.r.l. n'échangera ses articles défectueux sans en avoir pu vérifier le défaut.

**ATENCION:** la seguridad del aparato está garantizada solo con el uso apropiado de las instrucciones. Por lo tanto es necesario conservarlas. Desconectar la corriente eléctrica antes de cualquier operación de ensambladura. Las operaciones de montaje o mantenimiento del aparato deben seguirse con la máxima atención para no dañar los componentes. Utilizar exclusivamente las bombillas del tipo y potencia indicada en la placa del aparato. Las partes de plástico y otros materiales deben ser limpiados

exclusivamente con un paño blanco y un detergente neutro. El cable de alimentación puede ser sustituido sólo por el fabricante, por el centro de asistencia o por un instalador cualificado. QEEBOO MILANO S.r.l. no asume ninguna responsabilidad por productos modificados sin autorización previa o montados incorrectamente. QEEBOO MILANO S.r.l. no efectuará sustitución de sus artículos por defectos de la fabricación hasta después de haber verificado la naturaleza del defecto.



**Simbolo RAEE** (Rifiuti Apparecchiature Elettriche ed Elettroniche). Il simbolo RAEE riportato sull'apparecchio indica che il prodotto deve essere smaltito in modo differenziato dai rifiuti urbani.

**WEEE** (Waste Electrical and Electronic Equipment). The WEEE symbol shown on the device indicates that the product must be thrown out in a different manner than with the urban trashes.

**Symbole WEEE** (Déchets électriques et d'équipement électronique). Le symbole WEEE reporté sur l'appareil indique que le produit doit être éliminé dans le respect des règles de tri sélectif des déchets.

**Simbolo RAEE** (Residuos de aparatos eléctricos y electrónicos). El simbol RAEE marcado en el aparato indica que el producto debe ser eliminado en modo diferenciado del resto de los desechos urbanos.

**INFORMAZIONI SULLA SICUREZZA**

(Conservare per riferimento futuro)

- Scollegare sempre l'alimentazione di rete prima di procedere con l'installazione dello chandelier.
- Questo è un prodotto di Classe I e richiede una messa a terra - 230 (240) Volt - 50Hz CA.
- Questo prodotto deve essere installato in conformità con le normative nazionali in materia di edilizia, in caso di dubbi consultare un elettricista qualificato.
- Questo prodotto è adatto solo per l'installazione in ambienti interni.
- Non montare il prodotto in un'atmosfera umida.
- Non incrociare i fili durante l'uso.
- Garantire un accesso sufficiente al raccordo per consentire una manutenzione sicura.

**INFORMAZIONI SULLA LAMPADA:**

- Raccomandiamo di usare unicamente lampadine LED.
- Non superare la potenza massima ed attenersi alla forma della lampada indicata.

**INFORMAZIONI AGGIUNTIVE:**

- La lunghezza del cavo di alimentazione NON PUÒ essere aumentata.

**MANUTENZIONE E PULIZIA:**

- Scollegare sempre l'alimentazione elettrica durante la manutenzione o la pulizia.
- Pulire solo con un panno asciutto o leggermente umido.
- Non utilizzare panni o detersivi abrasivi in quanto ciò potrebbe danneggiare il prodotto.

**ATTENZIONE:** Qeeboo declina ogni responsabilità qualora dovesse verificarsi qualsivoglia incidente o problematica derivante dalle non adeguate caratteristiche o condizioni della soffitto ove il prodotto verrà installato o dalla non conformità degli strumenti di supporto forniti rispetto alla parete stessa. Si invita pertanto il consumatore ad effettuare tutte le più opportune verifiche e prove (di resistenza e di adeguatezza) prima di procedere all'installazione.

**SAFETY INFORMATION:**

(Please retain for future reference)

- Always turn off the main supply before commencing the installation of this fitting.
- This is a Class I product and requires an Earth connection - 230 (240) Volts - 50Hz AC.
- This product must be installed in accordance with the national building regulations, if in doubt consult a qualified electrician.
- This fitting is suitable for installation in indoor locations only.
- Do not mount the fitting in a damp atmosphere.
- Do not cross the wires during use.
- Ensure sufficient access to the fitting to enable safe maintenance.

**LAMP INFORMATION:**

- We recommend LED lamps only.
- Do not exceed the maximum rated wattage and bulb shape.

**ADDITIONAL INFORMATION:**

- The length of the supply cable CANNOT be increased.

**AFTERCARE AND MAINTENANCE:**

- Always disconnect power supply when servicing or cleaning.
- Clean only with a dry or slightly damp cloth.
- Do no use any abrasive cloths or cleaners as this may damage the product.

**WARNING:** Qeeboo declines all liability in case of any accident or problem caused by inadequate characteristics or conditions of the ceiling on which the product is to be installed or by the use of support instruments supplied with respect to the wall itself. The consumer is therefore advised to carry out the most appropriate checks and tests (for resistance and adequacy) before proceeding to install.

**INFORMATIVA AGLI UTENTI SUL RICICLAGGIO**

Per lo smaltimento dell'imballaggio disassemblare le singole componenti e seguire le seguenti indicazioni o attenersi alle specifiche disposizioni del proprio comune per la gestione dei rifiuti.

**INFORMATION FOR USERS: ITALIAN REGULATIONS ON WASTE DISPOSAL**

When disposing of packaging, please disassembly the single components and follow the instructions below or follow your local waste management regulations.

