

- Non utilizzare singolarmente il modulo Frozen Corner con ruote, slegato dagli altri moduli, perché instabile;
 - installare il kit ruote composto da n°4 ruote (2 con freno e 2 ruote senza freno), su Frozen Corner, quindi affiancare e fissare Frozen Corner agli altri articoli Frozen con ruote (Frozen e/o Frozen Corner) con l'apposito kit di fissaggio;
 - montare le ruote con freno sul lato interno del bancone (lato operatore).
-
- Do not use the Frozen Corner module individually with wheels when disconnected from the other modules because it will be unstable;
 - install the wheel kit made up of 4 wheels (2 with brake and 2 without), on Frozen Corner, then combine and fix Frozen Corner to the other Frozen items with wheels (Frozen and/or Frozen Corner) using the appropriate fixing kit;
 - fit the wheels with brake onto the inner side of the counter (operator side).
-
- Ne pas utiliser le module à roulettes Frozen Corner tout seul, séparément des autres modules, parce qu'il n'est pas stable.
 - Monter le kit 4 roulettes (2 avec frein, 2 autres sans) sur le module Frozen Corner, placer ensuite ce dernier contre l'un des autres articles Frozen à roulettes (Frozen et/ou Frozen Corner) et le fixer à l'aide du kit de fixation prévu.
 - Monter les roues équipéee d'un frein sur le côté interne du comptoir (côté opérateur).
-
- No utilizar autónomamente el módulo Frozen Corner con ruedas, desvinculado de los otros módulos, porque es inestable;
 - instalar el juego de ruedas formado por 4 ruedas (2 con freno y 2 sin freno) en Frozen Corner. Luego acercar y fijar Frozen Corner a los otros dos artículos con ruedas de la misma serie (Frozen y/o Frozen Corner) con el kit de fijación apropiado;
 - colocar las ruedas con freno en el lado interior de la barra (lado operador).



**SCHEMA DI FISSAGGIO /
FIXING INSTRUCTION /
SCHÉMA DE FIXATION /
ESQUEMA DE FIJACIÓN**

**KIT 4 RUOTE / 4 WHEELS KIT /
KIT 4 ROUES / KIT 4 RUEDAS**



ART. A4409

**BARTOLOMEO
BARTOLOMEO DISPLAY
FROZEN
FROZEN CORNER**

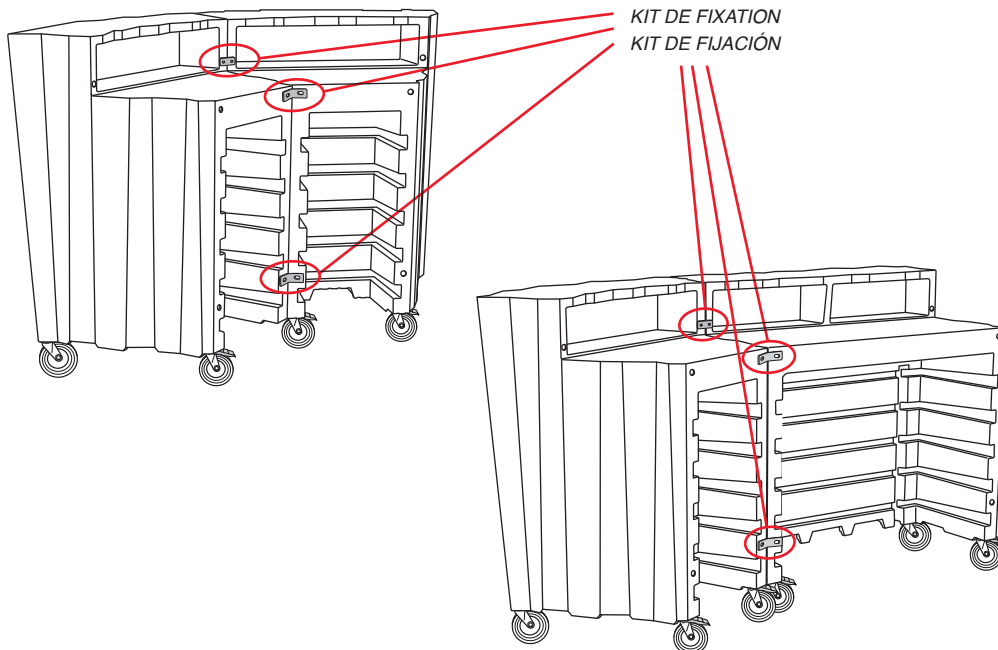
KIT DI FISSAGGIO
FIXING KIT
KIT DE FIXATION
KIT DE FIJACIÓN



KIT 4 RUOTE / 4 WHEELS KIT KIT 4 ROUES / KIT 4 RUEDAS

Elementi / Components / Éléments / Elementos:		
		
(A) 12x Rondelle Washers Rondelles Arandela	(B) 2x Ruota Wheel Roue Rueda	(C) 2x Ruota frenante Braking wheel Roue freinante Rueda frenante

1° STEP / ÉTAPE / FASE

Svitare i piedini alla base dell'articolo.

Unscrew the feet.

Dévisser les petits pieds à la base de l'article.

Desenroscar las patas de la base del artículo.

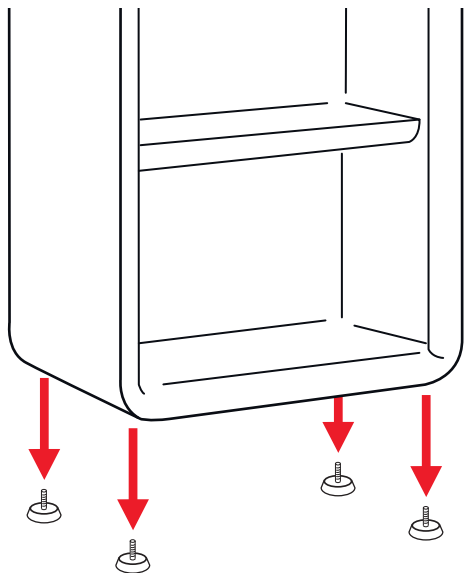

2° STEP / ÉTAPE / FASE

Avvitare le ruote (B-C) frazionando 3 rondelle (A).

Tighten the wheels (B-C) interposing 3 washers (A).

Visser les roues (B-C) en interposant 3 rondelles (A).

Enroscar las ruedas (B-C) intercalando tres arandelas (A).

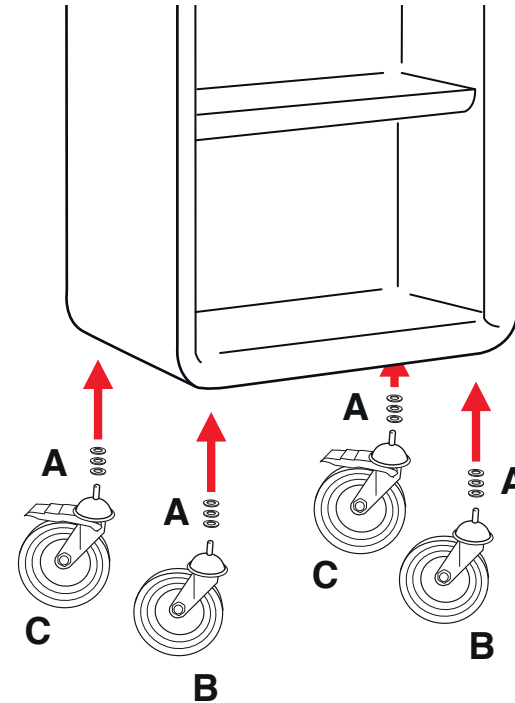

AVVERTENZA / WARNING / AVERTISSEMENT / ADVERTENCIA:

Per il bancone Frozen Large, si consiglia di applicare le ruote nel bancone Frozen, non nella prolunga Frozen Large.

For the Frozen Large counter, we recommend assembling the wheels to the base of the Frozen counter, not on that of the Frozen Large extension.

Pour le comptoir Frozen Large, il est conseillé d'appliquer les roues à la base du comptoir Frozen et non pas de la rallonge Frozen Large.

Para el mostrador Frozen Large, se aconseja aplicar las ruedas en la base del mostrador Frozen, y no en la extensión Frozen L.